

ASUS®

LCD-monitor serije

VU249HFI

Priročnik za uporabo

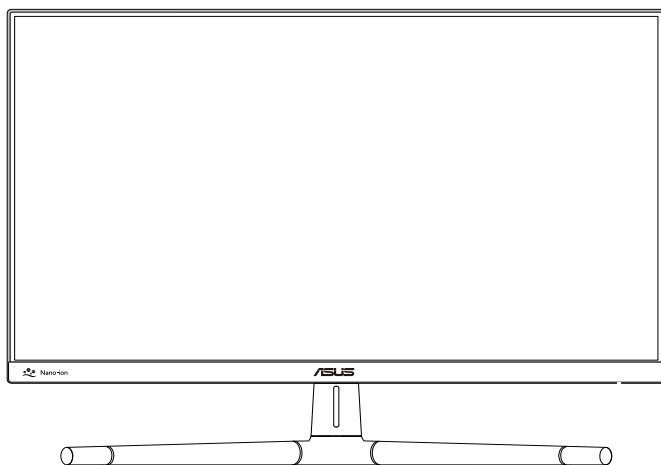

HDMI™
HIGH-DEFINITION MULTIMEDIA INTERFACE

Prva izdaja
September 2024

Avtorske pravice © 2024 ASUSTeK COMPUTER INC. Vse pravice pridržane.

Nobenega dela tega priročnika, vključno z izdelki in programsko opremo, opisano v njem, ne smete razmnoževati, prenašati, prepisovati, hraniti v sistemu za iskanje ali prevajati v kateri koli jezik v kateri koli obliki ali s kakršnimi koli sredstvi, razen kot dokumentacijo, ki jo hrani kupec za namene varnostnega kopiranja, brez izrecnega pisnega dovoljenja družbe ASUSTeK COMPUTER INC. ("ASUS").

Garancija izdelka ali storitev se ne podaljša, če: (1) je izdelek popravljen, predelan ali spremenjen, razen če je takšno popravilo, predelavo ali spremembo pisno pooblastila družba ASUS; ali (2) je serijska številka uničena ali manjka.

DRUŽBA ASUS DAJE TA PRIROČNIK NA RAZPOLAGO »KOT JE«, BREZ KAKRŠNE KOLI GARANCIJE, POGODBENE ALI PREDPISANE, VKLJUČNO, VENDAR NE OMEJENO, S PREDPISANIMI GARANCIJAMI ALI POGOJI PRODAJE ALI PRIMERNOSTI ZA DOLOČEN NAMEN. V NOBENEM PRIMERU DRUŽBA ASUS, NJENI DIREKTORJI, USLUŽBENCI, ZAPOSLENI ALI AGENTI NISO ODGOVORNI ZA KAKRŠNO KOLI POSREDNO, POSEBNO, NAKLJUČNO ALI POSLEDIČNO ŠKODO (VKLJUČNO S ŠKODO ZARADI IZGUBE DOBIČKA, IZGUBE POSLA, IZGUBE UPORABE ALI PODATKOV, PREKINITVE POSLOVANJA ALI PODOBNEGA), TUDI ČE JE DRUŽBA ASUS BILA OBVEŠČENA O MOŽNOSTI TAKŠNE ŠKODE ZARADI OKVAR ALI NAPAK V TEM PRIROČNIKU ALI V TEM IZDELKU.

SPECIFIKACIJE IN INFORMACIJE, KI JIH VSEBUJE TA PRIROČNIK, SO NAMENJENE LE ZA NAMENE INFORMIRANJA IN SE LAHKO SPREMEMIJO KADARKOLI BREZ OPOZORILA IN NISO DEL OBVEZNOSTI DRUŽBE ASUS. DRUŽBA NE PREVZEMA NIKAKRŠNE ODGOVORNOSTI ZA MOREBITNE NAPAKE ALI NEPRAVILNOSTI, KI SE LAHKO POJAVIJO V TEM PRIROČNIKU, VKLJUČNO Z IZDELKI IN PROGRAMSKO OPREMO, KI SO V NJEM OPISANI.

Izdelki in imena podjetij, ki se pojavljajo v tem priročniku so morda registrirane blagovne znamke ali avtorske pravice svojih podjetij, ter se uporabljajo le za identifikacijo ali razlago in v korist lastnika, brez namena kršitve.

Vsebina

Vsebina	iii
Obvestila.....	iv
S certifikatom TCO	vi
Varnostne informacije	vii
Nega in čiščenje.....	viii
Storitve vračila.....	ix
Informacije o izdelku za energijsko oznako EU.....	ix

1. poglavje: Predstavitev izdelka

1.1 Dobrodošili!	1-1
1.2 Vsebina paketa.....	1-1
1.3 Predstavitev monitorja	1-2
1.3.1 Pogled od spredaj	1-2
1.3.2 Pogled od zadaj	1-4

2. poglavje: Nastavitev

2.1 Sestavljanje nosilca/podstavka monitorja.....	2-1
2.2 Odstranjevanje roke/podnožja (za stenski montažni nosilec VESA).....	2-2
2.3 Nastavljanje monitorja.....	2-3
2.4 Povezovanje kablov	2-4
2.5 Vklon monitorja.....	2-5

3. poglavje: Splošna navodila

3.1 Meni OSD (zaslonski prikazovalnik).....	3-1
3.1.1 Rekonfiguracija menija.....	3-1
3.1.2 Predstavitev funkcije OSD	3-2
3.2 Povzetek tehničnih podatkov	3-11
3.3 Shema dimenzij	3-13
3.4 Odpravljanje težav (pogosta vprašanja)	3-14
3.5 Podprti načini delovanja.....	3-15

Obvestila

Izjava Zvezne komisije za komunikacije (FCC)

Ta naprava je v skladu s 15. delom FCC pravil. Delovanje je pogojeno z dvema naslednjima pogojeoma:

- Ta naprava ne sme povzročati motenj, in
- Ta naprava mora sprejeti vse prejete motnje, vključno z motnjami, ki lahko povzročijo neželeno delovanje naprave.

Ta oprema je bila testirana in ustreza omejitvam razreda B digitalne naprave v skladu s 15. delom FCC pravil. Omejitve so vzpostavljene za zagotavljanje primerne zaščite pred škodljivimi motnjami pri namestitvi v naseljenemu okolju. Oprema ustvarja, uporablja in lahko oddaja radiofrekvenčno energijo, in v primeru, da ni nameščena in uporabljena skladno s temi navodili, lahko povzroči škodljivo motenje radijskih zvez. Vendar ni zagotovljeno, da se v tej namestitvi motnje ne bodo pojavile. Če ta oprema povzroča škodljivo interferenco radijskemu ali televizijskemu sprejemu, kar lahko ugotovite z vklopom in izklopom opreme, uporabnika spodbujamo k poskusu odprave interference z naslednjimi ukrepi:

- Obrnite ali prestavite sprejemno anteno.
- Povečajte razdaljo med opremo in sprejemnikom.
- Priključite opremo v vtičnico na drugi tokokrog od tistega, na katerega je priključen sprejemnik.
- Za pomoč se obrnite na prodajalca ali na izkušenega radijskega/televizijskega tehnika.



Zaradi skladnosti s predpisi FCC morate za priključitev monitorja na grafično kartico uporabiti oklopljene kable. Spremembe ali predelave te enote, ki jih oseba, odgovorna za skladnost s predpisi, izrecno ne odobri, lahko izničijo dovoljenje uporabnika za uporabo te opreme.

Izdelek je skladen s standardom ENERGY STAR



ENERGY STAR je skupni program Agencije Združenih držav Amerike za varovanje okolja in Ministrstva za energijo Združenih držav, ki nam vsem pomaga privarčevati denar in varovati okolje z energetsko učinkovitimi izdelki in praksami.

Vsi izdelki podjetja ASUS z logotipom ENERGY STAR so skladni s standardom ENERGY STAR, funkcija upravljanja napajanja pa je privzeto omogočena. Monitor in računalnika sta samodejno nastavljena za preklon v način spanja po 10 in 30 minutah neaktivnosti uporabnika. Računalnik prebudite tako, da kliknete miško ali pritisnete katero koli tipko na tipkovnici. Za podrobne informacije glede upravljanja napajanja in njegovih koristih za okolje obiščite spletno mesto <http://www.energystar.gov/powermanagement>. Poleg tega obiščite spletno mesto <http://www.energystar.gov> za podrobne informacije o skupnem programu ENERGY STAR.



OPOMBA: Program Energy Star NI podprt v operacijskih sistemih FreeDOS in Linux.

Izjava kanadskega ministrstva za komunikacijo

Ta digitalni aparat ne presega mejnih vrednosti razreda B za emisije radijskih šumov digitalnih aparatov, določenih v predpisih o radijskih motnjah kanadskega ministrstva za komunikacijo.

Ta digitalni aparat razreda B je v skladu s standardom Canadian ICES-003.

Ta digitalna naprava razreda B je v skladu z vsemi zahtevami kanadskih pravil za opremo, ki povzroča motnje.

Cet appareil numérique de la classe B respecte toutes les exigences du Règlement sur le matériel brouiller du Canada.



Skladnost programske opreme s predpisi o nizki stopnji modre svetlobe

ASUS zahteva, da vsak model prestane preskus SW LBL, ko je možnost »Image/ Blue Light Filter« (Slika/filter za modro svetlobo) nastavljena na MAX (Največ).

Če želite zmanjšati obremenitev uči, upoštevajte naslednje:

- Če uporabnik pri delu več ur zaporedoma uporablja zaslon, naj si vzame čas za počitek. Priporočamo, da uporabnik dela krajše prekinitev (najmanj 5 min) po 1 uri neprekinjenega dela z računalnikom. Več krajših in pogostih prekinitev je bolj učinkovito kot ena daljša prekinitev.
- Če želite zmanjšati utrujenost oči, se redno osredotočite na oddaljeni predmet.
- Vaje za oči lahko razbremenijo utrujenost vaših oči. Te vaje pogosto izvajajte. Če se utrujenost oči še naprej ponavlja, se posvetujte z zdravnikom. Vaja za oči: (1) Izmenično glejte navzgor in navzdol (2) Počasi zavijajte z očmi (3) Oči premikajte po diagonali.
- Visokoenergijska modra svetloba lahko povzroči utrujenost oči in AMD (starostno degeneracijo rumene pege). S filtrom modre svetlobe zmanjšate škodljivi učinek modre svetlobe za največ 70 % in tako preprečite sindrom računalniškega vida.

Filter modre svetlobe je nastavljen na NAJV. Je v skladu s certifikatom TÜV Rheinland za programsko rešitev s šibko modro svetlobo.

Tehnologija brez migetanja

Monitor uporablja tehnologijo brez migetanja, ki odpravi očesu vidno migetanje, zagotavlja udobno izkušnjo gledanja ter preprečuje naprezanje očesa in utrujenost oči pri uporabnikih.

S certifikatom TCO

A third-party certification according to ISO 14024



Toward sustainable IT products



Say hello to a more sustainable product

IT products are associated with a wide range of sustainability risks throughout their life cycle. Human rights violations are common in the factories. Harmful substances are used both in products and their manufacture. Products can often have a short lifespan because of poor ergonomics, low quality and when they are not able to be repaired or upgraded.

This product is a better choice. It meets all the criteria in TCO Certified, the world's most comprehensive sustainability certification for IT products. Thank you for making a responsible product choice, that help drive progress towards a more sustainable future!

Criteria in TCO Certified have a life-cycle perspective and balance environmental and social responsibility. Conformity is verified by independent and approved verifiers that specialize in IT products, social responsibility or other sustainability issues. Verification is done both before and after the certificate is issued, covering the entire validity period. The process also includes ensuring that corrective actions are implemented in all cases of factory non-conformities. And last but not least, to make sure that the certification and independent verification is accurate, both TCO Certified and the verifiers are reviewed regularly.

Want to know more?

Read information about TCO Certified, full criteria documents, news and updates at [tcocertified.com](https://www.tcocertified.com). On the website you'll also find our Product Finder, which presents a complete, searchable listing of certified products.

Varnostne informacije

- Pred namestitvijo monitorja, pozorno preberite vso dokumentacijo, ki je priložena v paketu.
- Monitorja nikoli ne izpostavljajte dežju ali vlagi, da preprečite nevarnost požara ali električnega udara.
- Nikoli ne poskušajte odpreti ohišja monitorja. Nevarne visoke napetosti znotraj monitorja lahko povzročijo hude telesne poškodbe.
- Če je napajanje poškodovano, ga ne poskušajte popraviti sami. Stopite v stik z usposobljenim serviserjem ali prodajalcem.
- Pred uporabo izdelka se prepričajte, da so vsi kabli pravilno priključeni, in da napajalni kabli niso poškodovani. Če opazite kakršne koli poškodbe, takoj stopite v stik z vašim prodajalcem.
- Reže in odprtine na zadnji ali zgornji strani ohišje so namenjene prezračevanju. Ne blokirajte teh rež. Tega izdelka nikoli ne postavljajte v bližino ali nad radiator ali vir toplote, razen če je na voljo ustrezno prezračevanje.
- Monitor lahko uporabljate le s tipom vira napajanja, ki je naveden na nalepki. Če niste prepričani o tipu napajanja, ki je v vašem domu, se posvetujte z vašim prodajalcem ali lokalnim energijskim podjetjem.
- Uporabite ustrezni napajalni kabel, ki je v skladu z vašimi lokalnimi napajalnimi standardi.
- Pasovnih in razširitvenih kablov ne preobremenite. Preobremenitev lahko povzroči požar ali električni udar.
- Naprave ne izpostavljajte prahu, vlagi in temperaturnim ekstremom. Monitorja ne postavljajte na področje, kjer se lahko zmoči. Monitor postavite na stabilno površino.
- Enoto odklopite med nevihto, ali če je dalj časa ne boste uporabljali. To bo monitor zavarovalo pred poškodbami zaradi nihanj napetosti.
- V reže ohišja monitorja nikoli ne potiskajte predmetov ali vlivajte tekočine.
- Da zagotovite zadovoljivo delovanje, uporabljajte monitor le z računalniki na seznamu UL, ki imajo ustrezno konfigurirane sprejemnike med 100 - 240V AC.
- Z napajalnim kablom, priključenim na vtičnico z ozemljitvenim priključkom.
- Če naletite na tehnične težave z monitorjem, stopite v stik z usposobljenim serviserjem ali prodajalcem.
- Prilaganje nastavitve glasnosti in izenačevalnika na katero koli drugo nastavitev, razen v osrednji položaj, lahko poveča izhodno napetost ušesnih-/slušalk in zato raven zvočnega tlaka.



Simbol prekrižanega smetnjaka označuje, da izdelka (električne in elektronske opreme ter celičnih baterij, ki vsebujejo živo srebro) ne smete zavreči skupaj s komunalnimi odpadki. Preverite lokalne predpise glede odstranjevanja elektronskih izdelkov.

AEEE yönetmeliğine uygundur

Nega in čiščenje

- Preden dvignete ali prestavite vaš monitor je bolje, da odklopite kable in napajalni kabel. Ko nameščate monitor sledite pravilnim tehnikam za dvigovanje. Pri dvigovanju ali prenašanju monitorja, primite robove monitorja. Zaslona nikoli ne dvigajte s pomočjo stojala ali kabla.
- Čiščenje. Izklopite monitor in odklopite napajalni kabel. Površino monitorja očistite s krpo, ki ni abrazivna in je brez kosmov. Trdovratne madeže lahko odstranite s krpo, ki je navlažena z blagim čistilom.
- Ne uporabljajte čistil, ki vsebujejo alkohol ali aceton. Uporabite čistilo, namenjeno za uporabo z monitorjem. Čistila nikoli ne škropite neposredno po zaslonu, saj lahko prične kapljati v notranjost monitorja in povzroči električni udar.

Naslednji simptomi so za monitor normalni:

- Glede na namizje, ki ga uporabljate, lahko pride do rahlo neenakomerne svetlosti na zaslonu.
- Če je ista slika prikazana več ur, se lahko pojavi odsev prejšnje slike, ko preklopite na drugo sliko. Zaslona se bo počasi popravil, lahko pa tudi izklopite stikalo vklop/izklop.
- Če zaslon postane črn ali utripa, ali ne deluje več, stopite v stik z vašim prodajalcem ali servisnim centrom, da ga popravi. Zaslona ne popravljajte sami!

Konvencije, uporabljene v tem priročniku



OPOZORILO: Informacija za preprečevanje telesnih poškodb pri poskusu, da dokončate določeno nalogo.



POZOR: Informacija za preprečevanje poškodb komponent pri poskusu, da dokončate določeno nalogo.



POMEMBNO: Informacije, ki jim **MORATE** slediti, da dokončate določeno nalogo.



OPOMBA: Nasveti in dodatne informacije za pomoč pri opravljanju določene naloge.

Kje lahko najdete več informacij

Za dodatne informacije in posodobite izdelka in programske opreme, glejte naslednje vire.

1. Spletno mesto podjetja ASUS

Spletne strani družbe ASUS po vsem svetu nudijo posodobljene informacije o strojni in programski opremi družbe ASUS. Obiščite spletno mesto <http://www.asus.com>

2. Izbirna dokumentacija

Vaš paket z izdelkom lahko vključuje opsijsko dokumentacijo, ki jo je morda dodal vaš prodajalec. Ti dokumenti niso del standardnega paketa.

3. O storitvi Flicker

https://www.asus.com/Microsite/display/eye_care_technology/

Storitve vračila

ASUS-ovi programi recikliranja in vračila so odraz našega prizadevanja za najvišje standarde pri varovanju okolja. Verjamemo, da tovrstne rešitve spodbujajo naše kupce k odgovornem recikliranju naših izdelkov, baterij, drugih komponent, kakor tudi embalaže.

Za podrobne informacije o recikliranju v različnih regijah obiščite spletno stran <http://csr.asus.com/english/Takeback.htm>.

Informacije o izdelku za energijsko oznako EU



VU249HFI

1.1 Dobrodošli!

Hvala, ker ste kupili monitor LCD družbe ASUS®!

Najnovejši širokozaslonski monitor LCD družbe ASUS zagotavlja širši, svetlejši in kristalno jasni prikaz ter širok izbor funkcij, ki izboljšajo doživetje gledanja.

S temi funkcijami lahko uživate v udobju in čudoviti vizualni izkušnji, ki vam jo prinaša monitor!

1.2 Vsebina paketa

Preverite, ali paket vsebuje naslednje predmete:

- ✓ Monitor LCD
- ✓ Roka za monitor
- ✓ Podstavek monitorja
- ✓ Vodnik za hitri začetek
- ✓ Garancijska kartica
- ✓ Napajalni kabel
- ✓ Kabel HDMI
- ✓ Izvijač v obliki črke L (dodatna oprema)
- ✓ 5 vijakov



Če je kateri koli zgoraj omenjeni predmet poškodovan ali manjka, se takoj obrnite na prodajalca.



Če morate zamenjati napajalni kabel ali priključne kable, se obrnite na oddelek za podporo uporabnikom družbe ASUS.

1.3 Predstavitev monitorja

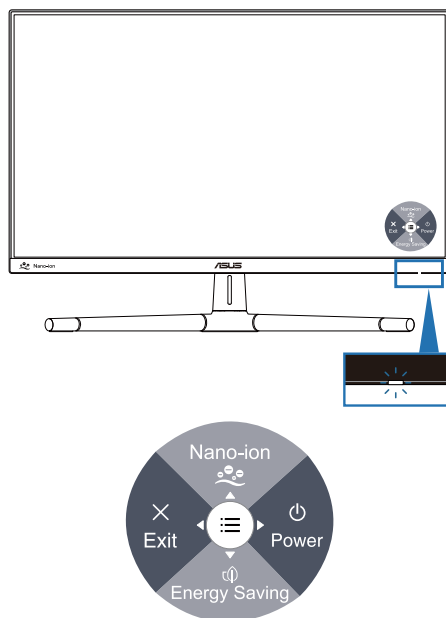

1.3.1 Pogled od spredaj



1.  Gumb za vklop/izklop (5-smerni)/indikator za napajanje
 - Vklopi/izklopi monitor.
 - Če pritisnete gumb in se premaknete v desno, se monitor izklopi.
 - Definicija barv indikatorja napajanja je opisana v spodnji tabeli.

Status	Opis
Bela	Vklop
Jantarna	Način pripravljenosti
Izklop	Izklop

2.  Bližnjica 1
 - Če želite prikazati zaslonski meni, ko je ta izklopljen, pritisnite 5-smerni gumb.
 - Privzeto: Nano-ion
 - Če želite spremeniti funkcije bližnjične tipke, izberite meni »Shortcut« (Bližnjica) > »Shortcut 1« (Bližnjica 1).

3.  Bližnjica 2
 - Če želite prikazati zaslonski meni, ko je ta izklopljen, pritisnite 5-smerni gumb.
 - Privzeto: Funkcija za varčevanje z energijo
 - Če želite spremeniti funkcije bližnjične tipke, izberite meni »Shortcut« (Bližnjica) > »Shortcut 2« (Bližnjica 2).
4.  Gumb za izhod (5-smerni):
 - Ta gumb pritisnite za prikaz zaslonskega menija, ko je zaslonski meni izklopljen.
 - Zapre zaslonski meni.
5.  Gumb za meni (5-smerni):
 - Ta gumb pritisnite za prikaz zaslonskega menija, ko je zaslonski meni izklopljen. Ta gumb pritisnite, da odprete glavni meni zaslonskega menija.
 - Izvede izbrani element menija OSD.
 - Poveča/zmanjša vrednosti ali premaknete vašo izbiro navzgor/navzdol/levo/desno.

1.3.2 Pogled od zadaj

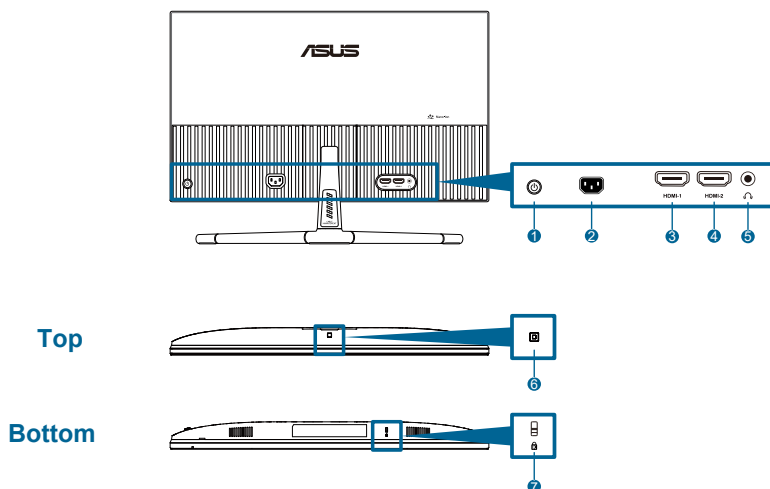

1. **Gumb za upravljanje (5-smerni).**
2. **Priključek AC-IN:** Na ta priključek priključite napajalni kabel.
3. **Priključek HDMI-1:** Ta vrata so namenjena za povezavo z napravami, kompatibilnimi z vrati HDMI.
4. **Priključek HDMI-2:** Ta vrata so namenjena za povezavo z napravami, kompatibilnimi z vrati HDMI.
5. **Vtič za slušalke:** Ta priključek je na voljo le, če je priključen kabel HDMI.
6. **Senzor za učinek okolice:** Konfigurira nastavitve učinka okolice.
7. **Reža za zaklepanje Kensington.**



2.1 Sestavljanje nosilca/podstavka monitorja

Sestavljanje podstavka monitorja:

1. Sprednjo stran monitorja postavite na mizo z licem navzdol in dvignite pokrov VESA.
2. Tečaj z ročico sklopa stojala postavite na njegovo mesto na hrbtni strani s 4 vijaki.
3. Podstavek pritrdite v roko z vijakom.
4. Zablokirajte vijak in poskrbite, da se utori ujema v liniji.
5. Namestite pokrov VESA.



Priporočamo, da površino mize pokrijete z mehkim prtom, da preprečite poškodbe monitorja.

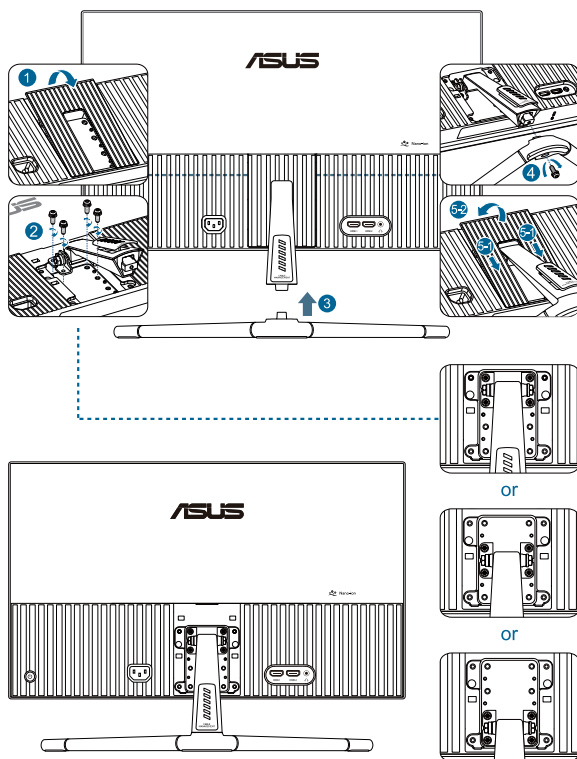

Velikost vijaka podnožja: M4 x 12 mm.

2.2 Odstranjevanje roke/podnožja (za stenski montažni nosilec VESA)

Odstranljiv nosilec/podstavek monitorja je posebej zasnovan za stenski montažni nosilec VESA.

Da odstranite nosilec/podstavek:

1. Sprednjo stran monitorja postavite na mizo z licem navzdol in dvignite pokrov VESA.
2. S pomočjo izvijača odstranite vijak s podstavka.
3. Odstranite podstavek.
4. Odstranite vijak na tečaju in nato odstranite tečaj.
5. Namestite pokrov VESA.

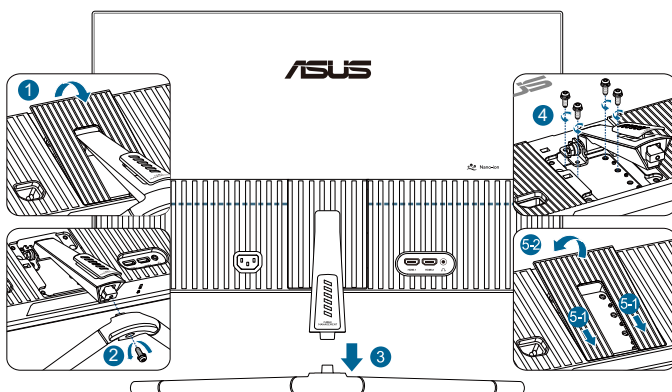

Priporočamo, da površino mize pokrijete z mehkim prtom, da preprečite poškodbe monitorja.



- Komplet stenskega montažnega nosilca VESA (75 x 75 mm) je na prodaj ločeno.
- Uporabite lahko le montažne nosilce z oznako UL/CSA/GS z najmanjšo nosilnostjo 22,7 kg (50 funtov) (velikost vijaka: M4 x 12 mm).

2.3 Nastavljanje monitorja

- Za optimalno gledanje vam priporočamo, da pogledate pravokotno proti monitorju, in nato nastavite monitor na najbolj udoben zorni kot.
- Med spreminjanem zornega kota monitorja držite stojalo, da preprečite padec monitorja.
- Priporočljiv nastavitveni kot je od $+20^\circ$ do -5° .

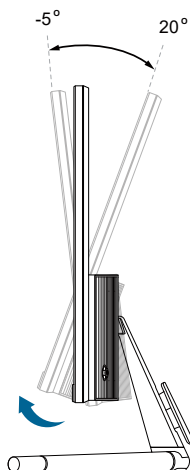

Med nastavljanjem vidnega kota je običajno, da se monitor rahlo trese.

2.4 Povezovanje kablov

Povežite kable v skladu z naslednjimi navodili:

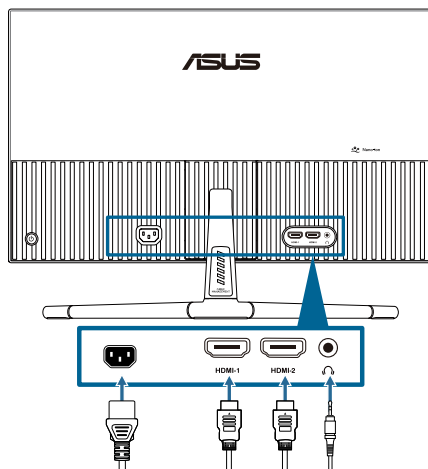

- **Priključitev napajalnega kabla:** En konec napajalnega kabla čvrsto priključite na vhod za izmenični tok na monitorju, drugi konec pa na električno vtičnico.
- **Priključitev kabla HDMI:**
 - a. Vključite en konec kabla HDMI v vtič monitorja za HDMI.
 - b. Vključite drugi konec kabla HDMI v vhod monitorja za HDMI.
- **Uporaba slušalk:** priključite konec z vtičem na vtičnico za slušalke na monitorju, ko se dovaja signala iz priključka HDMI.





Ko so ti kabli priključeni, lahko izberete želeni signal v meniju **Signal** v zaslonskem meniju.



Če morate zamenjati napajalni kabel ali priključne kable, se obrnite na oddelek za podporo uporabnikom družbe ASUS.

2.5 Vklop monitorja

Pritisnite gumb za vklop/izklop . Informacije o mestu gumba za vklop/izklop najdete na straneh 1–2. Indikator napajanja  sveti belo, kar označuje, da je monitor vklopljen.

3.1 Meni OSD (zaslonski prikazovalnik)

3.1.1 Rekonfiguracija menija



1. Pritisnite 5-smerni gumb, da prikažete zaslonski meni.
2. Pritisnite gumb  Menu (Meni), da aktivirate zaslonski meni.
3. Za premikanje po funkcijah pritisnite 5-smerni gumb, kot je prikazano na zaslonu. Označite želeno funkcijo in ga ponovno pritisnite, da jo aktivirate. Če ima izbrana funkcija podmeni, se s premikanjem gumba navzgor in navzdol pomaknite po funkcijah podmenija. Označite želeno funkcijo podmenija in jo pritisnite, da jo aktivirate.
4. Če želite spremeniti nastavitve izbrane funkcije, premaknite 5-stopenjski gumb navzgor in navzdol.
5. Če želite zapreti zaslonski meni, večkrat pritisnite 5-smerni gumb v levo, dokler zaslonski meni ne izgine. Da prilagodite druge funkcije, ponovite korake 1–4.

3.1.2 Predstavitev funkcije OSD

1. Splendid (Sijajno)

Ta funkcija vsebuje 8 podfunkcij, med katerimi lahko izbirate. Vsak način ima izbor za ponastavitev, kar vam omogoča, da ohranite svoje nastavitve ali pa se vrnete na prednastavljen način.



- **Standard Mode (Standardni način):** Najboljša izbira za urejanje dokumentov s tehnologijo Splendid Video Enhancement.



Standardni način izpolnjuje zahteve standarda Energy Star®.

- **sRGB Mode (Način sRGB):** Najboljša izbira za ogled fotografij in grafike iz računalnikov.
- **Scenery Mode (Način pokrajina):** Najboljša izbira za prikazovanje slik s pokrajino s tehnologijo Splendid Video Enhancement.
- **Theater Mode (Način kino):** Najboljša izbira za ogled filmov s tehnologijo Splendid Video Enhancement.
- **Game Mode (Način video iger):** Najboljša izbira za igranje iger s tehnologijo Splendid Video Enhancement.
- **Night View Mode (Način nočnega pogleda):** Najboljša izbira za igranje iger ali ogled filmov s temnimi prizori s tehnologijo Splendid Video Enhancement.
- **Reading Mode (Bralni način):** Najboljši način za branje knjig.
- **Darkroom Mode (Način temne sobe):** Najboljša izbira za okolje s šibko svetlobo.



- V načinu Standard ni mogoče nastavljati naslednjih funkcij: Nasičenost, ostrina, ASCR.
 - V načinu sRGB ni mogoče nastavljati naslednjih funkcij: Svetlost, kontrast, nasičenost, temp. barve, ostrina, ASCR.
 - V načinu Reading (Branje) ni mogoče nastavljati naslednjih funkcij: Kontrast, nasičenost, temp. barve, ASCR.
-

2. Eye Care

S to funkcijo lahko prilagodite nastavitve, da bolje zaščitite oči.



- **Blue Light Filter (Filter modre svetlobe):** S to funkcijo lahko prilagodite filter modre svetlobe od 0 do najvišje stopnje.
 - * **0:** brez sprememb.
 - * **Max:** Višja kot je stopnja, manj modre svetlobe se razprši. Ko je aktiviran filter modre svetlobe, se samodejno uvozijo privzete nastavitve standardnega načina. Poleg najvišje stopnje svetlost lahko nastavi uporabnik. Uporabnik ne more prilagajati funkcije za svetlost.



Če želite aktivirati to funkcijo, morate narediti naslednje: izklopite učinek okolice.

Če želite zmanjšati obremenitev uči, upoštevajte naslednje:

- Če uporabnik pri delu več ur zaporedoma uporablja zaslon, naj si vzame čas za počitek. Priporočamo, da uporabnik dela krajše prekinitve (najmanj 5 min) po 1 uri neprekinjenega dela z računalnikom. Več krajših in pogostih prekinitev je bolj učinkovito kot ena daljša prekinitev.
 - Če želite zmanjšati utrujenost oči, se redno osredotočite na oddaljeni predmet.
 - Vaje za oči lahko razbremenijo utrujenost vaših oči. Te vaje pogosto izvajajte. Če se utrujenost oči še naprej ponavlja, se posvetujte z zdravnikom. Vaje za oči: (1) Izmenično glejte navzgor in navzdol (2) Počasi zavijajte z očmi (3) Oči premikajte po diagonali.
 - Visokoenergijska modra svetloba lahko povzroča utrujenost oči in starostno degeneracijo rumene pege. Filter modre svetlobe zmanjša 70 % (največ) škodljive modre svetlobe in prepreči CVS (sindrom računalniškega vida), ko uporabnik nastavi vrstico filtra modre svetlobe na najvišjo raven.
-

- **Rest Reminder (Opomnik za počitek):** Ta funkcija vam omogoča opomnik za počitek glede na to, kakšno nastavitve določite za čas delovanja. Če na primer nastavite 30-minutni delovni čas, se v levem zgornjem kotu monitorja za 5 sekund pojavi opozorilo, ko čas poteče. Pritisnite katero koli tipko in opomnik na zaslonu bo izginil.



Ko je ta funkcija omogočena, naslednje funkcije niso na voljo: GamePlus in QuickFit.

- **Color Augmentation (Povečanje barve):** Območje prilagoditve izboljšanja barve je od 0 do 100.



Ta funkcija ni na voljo v načinu sRGB v možnosti Splendid (Sijajno).

3. Color (Barva)

Določite želeno nastavitve barve s tega menija.

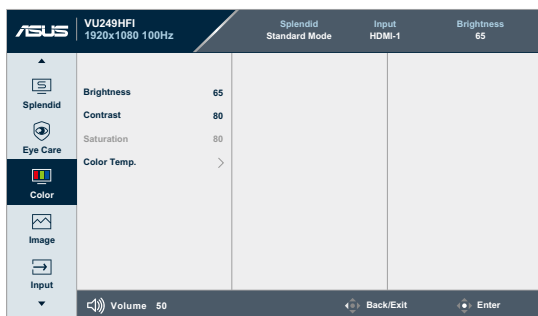

- **Brightness (Svetlost):** Območje prilagoditve je od 0 do 100.



Funkcija ni na voljo, ko je omogočen učinek okolice.

- **Contrast (Kontrast):** Območje prilagoditve je od 0 do 100.
- **Saturation (Nasičenost):** Območje prilagoditve je od 0 do 100.
- **Color Temp. (Temperatura barve):** Vsebuje 4 načine, vključno z Cool (hladno), Normal (normalno), Warm (toplo) in User Mode (uporabniški način).

4. Image (Slika)

V tem meniju konfigurirate nastavitve, povezane s sliko.

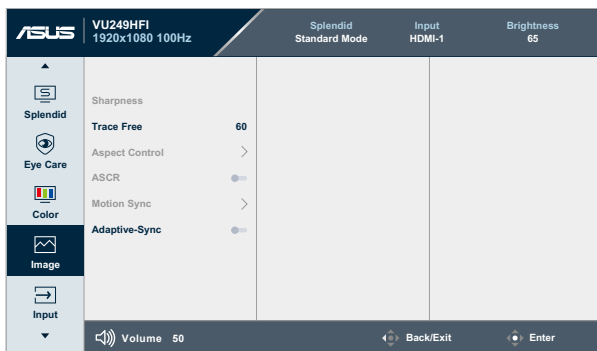

- **Sharpness (Ostrina):** Območje prilagoditve je od 0 do 100.
- **Trace Free (Brez sledi):** Nastavi odzivni čas monitorja.
- **Aspect Control (Nadzor razmerja):** Prilagodi razmerje širina/višina na **Full (Polno)** ali **4:3**.



4:3 je na voljo le, ko je vhodni vir v formatu 4:3.

- **ASCR:** Vklupi/izklupi funkcijo ASCR (ASUS Smart Contrast Ratio (razmerje pametnega kontrasta ASUS)).
- **Motion Sync (Sinhronizacija gibanja):** Ponuja jasnejše prikazovanje gibljivih slik. Upoštevajte, da ta funkcija deluje samo, ko je hitrost osveževanja 100 Hz. Vključuje dva načina: **Normal Mode (Normalni način)** in **Advanced Mode (Napredni način)**, ki zagotavljata različne učinke.



- Ko je ta funkcija omogočena, sistem samodejno zmanjša raven svetlosti.
- Če je omogočena funkcija Adaptive-Sync, funkcija Motion Sync (Sinhronizacija gibanja) ni na voljo.
- Če želite aktivirati to funkcijo, morate narediti naslednje: izklopite učinek okolice.

- **Adaptive-Sync:** Ta možnost grafičnim karticam, ki podpirajo sinhronizacijo Adaptive-Sync (HDMI), omogoča dinamično prilagajanje hitrosti osveževanja zaslona na podlagi hitrosti osveževanja zaslona za tipične vsebine ter tako zagotavlja energijsko učinkovito osveževanje zaslona praktično brez zatikanja in z majhno zakasnitvijo.



Ta funkcija ni na voljo, ko je vklopljena funkcija Motion Sync (Sinhronizacija gibanja).

5. Input (Vhod)

S to funkcijo lahko izberete želeni vhodni vir:

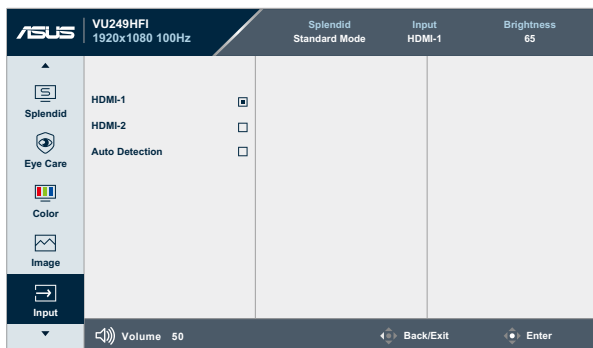

- **Auto Detection (Samodejno zaznavanje):** samodejno zazna druge aktivne signale, ko je trenutni vhodni signal neaktiven.

6. Settings (Nastavitve)

Omogoča nastavitve sistema.



- **Sound (Zvok):**
 - * Nastavi **Volume (Glasnost)** od 0 do 100.
 - * **Mute (Izklopite)** ali vklopite zvok.
- **GamePlus:** Funkcija GamePlus omogoča komplet orodij in ustvarja boljše igralno okolje za uporabnike, pri igranju različnih vrst iger.
 - * **Corsshair (Tarča):** Prekrivanje tarče s različnimi tarčami vam omogoča izbiro tiste, ki najbolj ustreza igri, ki jo igrate.
 - * **Timer (Časovnik):** Časovnik lahko postavite v zgornji levi kot zaslona, da lahko spremljate čas igranja.
 - * **FPS Counter (Števec sličic na sekundo):** Števec FPS (št. sličic na sekundo) vas obvesti, kako tekoče deluje igra.
 - * **Display Alignment (Poravnava zaslona):** Poravnava zaslona prikaže črte za poravnavo na vseh 4 straneh zaslona, ki omogočajo enostavno poravnavo več zaslonov.
- **QuickFit:** Omogoča predogled dokumenta ali fotografije neposredno na zaslonu brez tiskanja testnih izvodov.

- * **Paper size (Velikost papirja):** Omogoča uporabnikom, da si ogledajo svoje dokumente v dejanski velikosti na zaslonu.

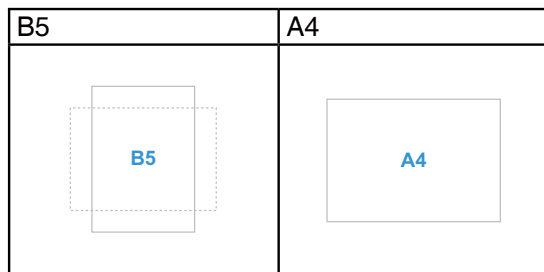

- * **Photo (Fotografija):** Prikazane različne dejanske velikosti fotografij omogočajo fotografom in drugim uporabnikom natančen ogled in urejanje fotografij v dejanski velikosti na zaslonu.

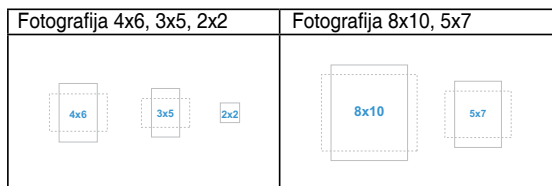

- **Power Saving (Varčevanje z energijo):** Zmanjšuje porabo energije. Privzeta nastavitev je »**Globoka stopnja**«. Če je izbrana nastavitev »**Globoka stopnja**«, največje vrednosti svetlosti ni mogoče spremeniti, način Splendid pa je nastavljen na »**Standardni način**«.
- **OSD Setup (Nastavitev menija OSD):**
 - * Prilagodi funkcijo **OSD Timeout (Časovna omejitev zaslonskega menija)** od 10 do 120 sekund.
 - * Omogoči ali onemogoči funkcijo **DDC/CI**.
 - * Prilagodi ozadje zaslonskega menija z **Opaque (Neprozornega)** na **Transparent (Prozornega)**.
- **HDMI CEC:** Za omogočenje funkcije CEC.
 - * Če je možnost HDMI™ CEC VKLOPLJENA: Monitor se samodejno vklopi/izklopi, kadar je možnost Intel NUC vklopljena/izklopljena.
 - * Opombe: Funkcija lahko podpira Intel NUC, ASUS NUC.

- **Language (Jezik):** Na voljo je 23 jezikov, vključno z angleščino, francoščino, nemščino, italijanščino, španščino, nizozemščino, portugalščino, ruščino, češčino, hrvaščino, poljščino, romunščino, madžarščino, turščino, poenostavljeno kitajščino, tradicionalno kitajščino, japonščino, korejščino, tajščino, indonezijsčino, perzijsčino, ukrajinščino in vietnamščina.
- **Key Lock (Zaklep tipk):** Da onemogočite vse funkcijske tipke. Pritisnite 5-smerni gumb navzdol in ga držite več kot 5 sekund, da izklopite funkcijo zaklepanja tipk.
- **Information (Informacije):** Prikaže informacije o monitorju.
- **Power Indicator (indikator napajanja):** vklopi/izklopi LED-indikator napajanja.
- **Ambient Effect (Učinek okolice):** Sinhronizira svetlost zaslona s spremembami svetlobe okolja.



- Če želite aktivirati to funkcijo, morate storiti naslednje: izklopite funkcijo Motion Sync (Sinhronizacija gibanja) in nastavite filter modre svetlobe na raven 0.
- Ta funkcija ni na voljo, če je senzor Ambient Effect (Učinek okolice) pokrit.

- **Nano-ion:** Če želite omogočiti funkcijo Nano-ion.
 - * Če je funkcija Nano-ion nastavljena na ON_ECO ali VKLOPLJENA: Funkcija Nano-ion bo omogočena. Definicija Nano-ion za indikator napajanja je skladna s spodnjo tabelo.

Opis	S signalom	Brez signala
ON_ECO ☞	Nano-ion: Vklop Indikator napajanja: bela utripa	Nano-ion: Izklop Indikator napajanja: oranžna
Vklop	Nano-ion: Vklop Indikator napajanja: bela utripa	Nano-ion: Vklop Indikator napajanja: oranžna utripa

- **All Reset (Ponastavi vse):** Če izberete "Yes" (Da), lahko obnovite privzete nastavitve.

7. Shortcut (Bližnjica)

Določa funkcije za bližnjični tipki 1 in 2.

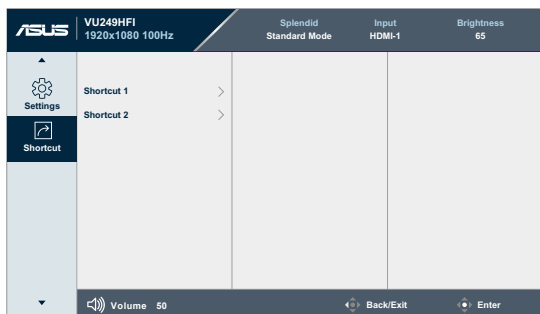

- **Shortcut 1 (Bližnjica 1)/Shortcut 2 (Bližnjica 2):** Izbere funkcijo bližnjičnih tipk 1 in 2.



Če izberete ali aktivirate določeno funkcijo, vaša bližnjična tipka morda ne bo podprta. Izbire funkcij, ki so na voljo za bližnjice: Blue Light Filter (Filter modre svetlobe), Splendid, Brightness (Svetlost), Contrast (Kontrast), Input Select (Izbira vhoda), Color Temp. (Temp. barve), Volume (Glasnost), QuickFit, GamePlus, Rest Reminder (Opomnik za počitek), Color Augmentation (Povečanje barve), Energy Saving (Varčevanje z energijo), Nano-ion.

3.2 Povzetek tehničnih podatkov

Vrsta zaslonske plošče	TFT LCD
Velikost plošče	Širok 23,8-palčni zaslon (16:9, 60,45 cm)
Največja resolucija	1920 x 1080
Razmik med slikovnimi pikami	0,2745 x 0,2745 mm
Svetlost (tip.)	250 cd/m ²
Kontrast (Tip)	1300:1
Kot gledanja (V/N) CR > 10	178°/178°
Barve prikaza	16,7 M (6 bitov + FRC)
Odzivni čas	5 ms (GTG)/1 ms (MPRT)
Izbor temperature barve	4 temperature barve
Digitalni vhod	HDMI v1.4 x 2
Digitalni izhod	Ne
Vhod za slušalke	Da
Avdio vhod	Ne
Zvočnik (vgrajen)	Ne
LED indikator napajanja	Belo (vklopljeno)/oranžno (stanje pripravljenosti)
Nagib	+20° ~ -5°
Stenski montažni nosilec VESA	75 x 75 mm
Ključavnica Kensington	Da
Vhodna napetost izmeničnega toka	Izmenični tok: 100–240 V
Poraba energije	Vklopljen: 9,21 W**, mirovanje: ≤ 0,5 W, Izklopljen: 0,3 W
Temperatura (pri delovanju)	0 °C–40 °C
Temperatura (pri nedelovanju)	-20 °C–+60 °C
Dimenzije (Š x V x G) brez stojala	539,2 mm x 322,5 mm x 46,5 mm
Dimenzije (Š x V x G) s stojalom	539,2 mm x 443,3 mm x 189,8 mm (najvišji) 539,2 mm x 418,3 mm x 189,8 mm 539,2 mm x 393,3 mm x 189,8 mm (najnižji) 618 mm x 122 mm x 389 mm (paket)
Teža (pribl.)	4 kg (neto); 3,5 kg (neto, brez stojala); 6,1 kg (bruto)

Več jezikov	23 jezikov (angleščina, francoščina, nemščina, italijanščina, španščina, nizozemščina, portugalščina, ruščina, češčina, hrvaščina, poljščina, romunščina, madžarščina, turščina, poenostavljena kitajščina, tradicionalna kitajščina, japonsščina, korejščina, tajščina, indonezijščina, perzijsčina, ukrajinsčina in vietnamščina)
Dodatna oprema	Vodnik za hitri začetek, garancijska kartica, napajalni kabel, kabel HDMI, Izvijač v obliki črke L (dodatna oprema), 5 vijakov
Skladnost in standardi	cTUVus, FCC, ICES-3, EPEAT Gold, CB, CE, ErP, WEEE, EU Energy, ISO 9241-307, UkrSEPRO, Ukraine Energy, CU, CCC, CEL, BSMI, RCM, ANZ MEPS, VCCI, PSE, PSB, PC Recycle, J-MOSS, KC, KCC, KMEPS, Energy Star®, TCO, RoHs, CEC, Windows 10/11 WHQL, TÜV Flicker Free, TÜV Low Blue Light, Vietnam MEPS

* Specifikacije se lahko spremenijo brez predhodnega obvestila.

** Poraba energije v vklopljenem stanju je v skladu s standardom Energy Star 8.0.

3.3 Shema dimenzij

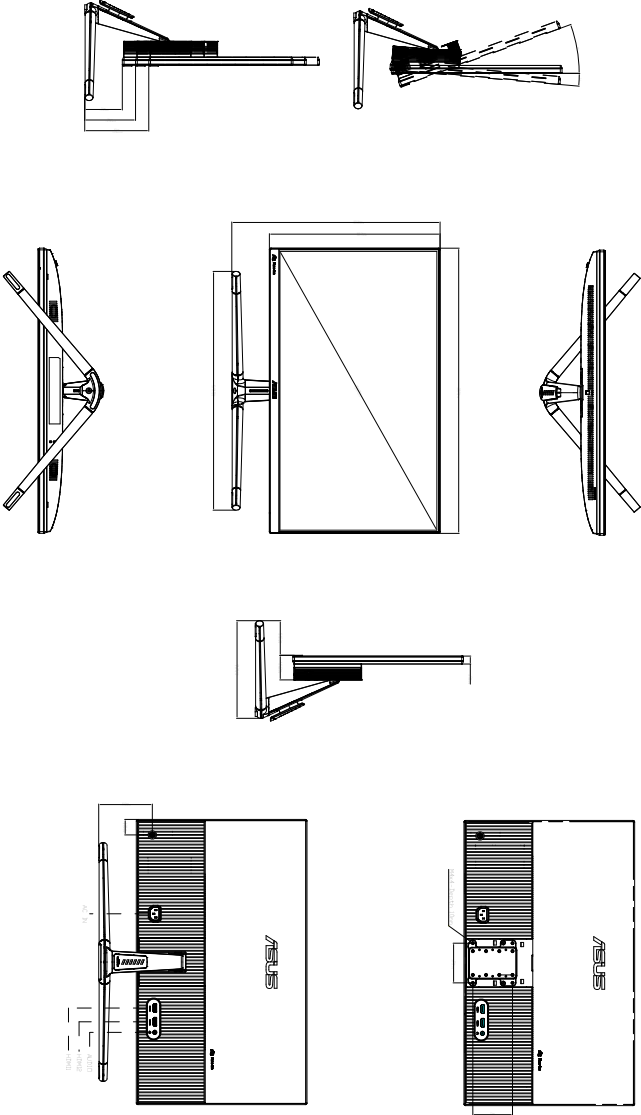

ASUS VU249HF Outline Dimension
*Unit: mm(inch)

3.4 Odpravljanje težav (pogosta vprašanja)

Težava	Možne rešitve
LED-indikator napajanja ni VKLOPLJEN	<ul style="list-style-type: none">• Pritisnite gumb , da preverite ali je monitor v VKLOPLJENEM načinu.• Preverite, ali je napajalni kabel pravilno priključen na monitor in v vtičnico.• Preverite, ali je stikalo za vklop/izklop vklopljeno.
Lučka LED-indikatorja napajanja je jantarne barve in na zaslonu ni slike	<ul style="list-style-type: none">• Preverite, ali sta monitor in računalnik v VKLOPLJENEM načinu.• Prepričajte se, da je signalni priključek pravilno priključen na monitor in računalnik.• Preverite signalni priključek in se prepričajte, da noben izmed zatičev ni upognjen.• Na računalnik priključite drug razpoložljiv monitor, da preverite ali računalnik deluje pravilno.
Slika zaslona je presvetla ali pretemna	<ul style="list-style-type: none">• Prilagodite nastavitve kontrasta in svetlosti preko menija OSD.
Slika zaslona skače, ali pa je na sliki prisoten vzorec valov	<ul style="list-style-type: none">• Prepričajte se, da je signalni priključek pravilno priključen na monitor in računalnik.• Premaknite električne naprave, ki bi lahko povzročale električne motnje.
Slika zaslona ima barvne nepravilnosti (bela barva nima videza bele barve)	<ul style="list-style-type: none">• Preverite signalni priključek in se prepričajte, da noben izmed zatičev ni upognjen.• Izvedite funkcijo All Reset (Ponastavi vse) v meniju OSD.• Prilagodite barvne nastavitve R/G/B ali izberite temperaturo barve preko menija OSD.
Ni zvoka, ali šibak zvok	<ul style="list-style-type: none">• Preverite, da je kabel HDMI pravilno priključen na monitor in računalnik.• Prilagodite nastavitve glasnosti na monitorju in v napravi HDMI.• Prepričajte se, da je gonilnik zvočne kartice pravilno nameščen in aktiviran.

3.5 Podprti načini delovanja

Frekvenca ločljivosti	Vodoravna frekvenca (kHz)	Navpična frekvenca (Hz)	Slikovne pike (MHz)
640 x 480	31,47(N)	59,94(N)	25,18
640 x 480	37,87(N)	72,82(N)	31,5
640 x 480	37,5(N)	75,00(N)	31,5
720 x 400	31,47(N)	70,08(P)	28,32
800 x 600	35,16(P)	56,25(P)	36
800 x 600	37,88(P)	60,32(P)	40
800 x 600	48,08(P)	72,12(P)	50
800 x 600	46,86(P)	75,00(P)	49,5
832 x 624	49,72(P/N)	74,55(P/N)	57,28
848 x 480	31,0(P)	60(P)	33,75
1024 x 768	48,36(N)	60,00(N)	65
1024 x 768	56,476(N)	70,069(N)	75
1024 x 768	60,02(N)	75,00(N)	78,75
1152 x 864	67,5(P/N)	75(P/N)	108
1280 x 720	44,77(N)	60	74,5
1280 x 768	47,8(N)	60(N)	79,5
1280 x 768	60,3(P)	75(P)	102,25
1280 x 800	49,7(N)	60(P)	84,5
1280 x 960	60,00(P)	60,00(N)	108
1280 x 1024	63,98(P)	60,02(P)	108
1280 x 1024	79,98(P)	75,02(P)	135
1366 x 768	47,712(P)	59,79(P)	85,5
1400 x 1050	65,3(N)	60(P)	121,75
1440 x 900	55,94(N)	59,89(P)	106,5
1680 x 1050	65,29(N)	60,00(P)	146,25
1920 x 1080	67,5(P)	60,00(P)	148,5
1920 x 1080	83,925	75	167,85
1920 x 1080	95,54	85	191,08
1920 x 1080	106,875	95	222,3
1920 x 1080	109,004	100	221,28

»P«/»N« pomeni »Pozitivno«/»Negativno« polarnost dohodne V-sinhronizacije/ N-sinhronizacije (zaznavanje vhoda).

Ko monitor deluje v načinu za video (tj. ne prikazuje podatkov), so podprti naslednji načini visoke ločljivosti poleg standardne ločljivosti videa.

Ločljivost	Navpična frekvenca (Hz)
1920 x 1080	50 Hz
	59,94 Hz
	60 Hz
1440 x 480p	59,94 Hz
	60 Hz
1440 x 576p	50 Hz
1280 x 720p	50 Hz
	59,94 Hz
	60 Hz
720 x 576p	50 Hz
720 x 480p	59,94 Hz
	60 Hz
640 x 480p (VGA)	59,94 Hz
	60 Hz